

# 논산시사회적경제통합지원센터

## 브랜드 가이드

## 심볼

논산시사회적경제통합지원센터 로고는 논산의 영문 약자인 N을 연결고리처럼 이용해 사람들의 연결과 연대, 즐거운 네트워크와 소통을 의미하며 논과 산 모양에 사람이 서 있는 뜻도 있습니다.

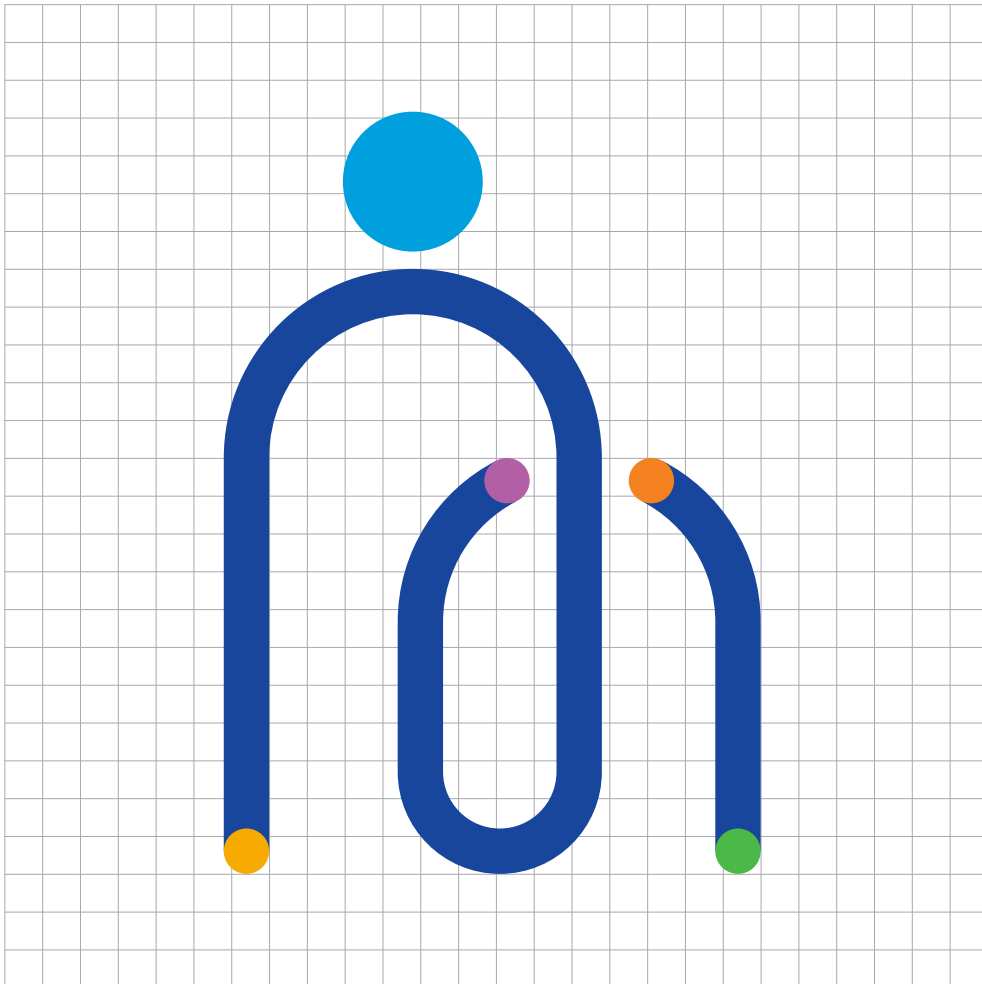

## 브랜드 컬러

브랜드컬러는 논산시사회적경제통합지원센터의 정체성을 나타내는 중요한 요소입니다. 컬러는 논산시의 브랜드 컬러와 통일했으며, 구현 매체와 환경을 파악하여 일관된 색상을 유지할 수 있도록 섬세하게 적용하여야 합니다.



C100 M85 Y0 K0  
 R0 G56 B148

## PRIMARY

단독 배경 활용 시 배경컬러는 논산블루 우선  
 컬러 폰트 활용 시 블랙, 논산 스카이 블루 우선

<b>NONSAN BLUE</b>  C100 M85 Y0 K0 R0 G56 B148	<b>NONSAN SKY BLUE</b>  C80 M15 Y0 K0 R0 G159 B222	<b>NONSAN BLACK</b>  C0 M0 Y0 K100 R0 G0 B0
---	---	--

## SECONDARY

포인트컬러 활용

<b>NONSAN GREEN</b>  C70 M0 Y100 K0 R69 G176 B53	<b>NONSAN YELLOW</b>  C0 M40 Y100 K0 R247 G171 B0	<b>NONSAN PURPLE</b>  C30 M75 Y0 K0 R184 G88 B157
<b>NONSAN ORANGE</b>  C0 M60 Y100 K0 R240 G131 B0		

## 시그니처

논산시사회적경제통합지원센터 로고는 대내외적으로 브랜드 일체감을 조성하고 일관된 이미지를 전달하는 역할을 합니다.

‘논산시사회적경제통합지원센터 심볼’ + ‘논산시사회적경제통합지원센터 로고타입’ 조합형 시그니처는 브랜드 정체성을 가장 정확하게 전달하는 요소이므로 가장 우선적으로 활용하도록 하며, 사용시 유의를 요합니다.

## 가로형

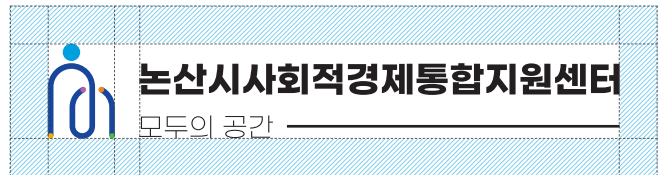

## 세로형



## 소봉투

규격  
220X105mm

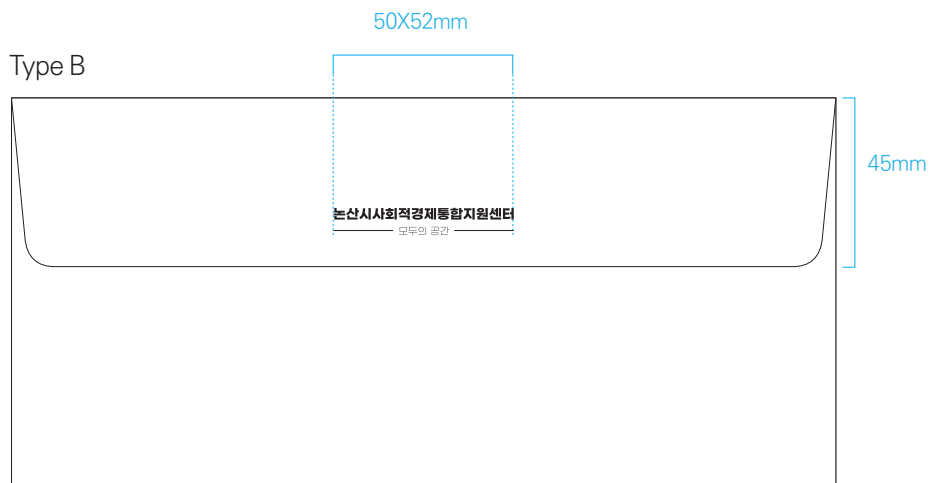
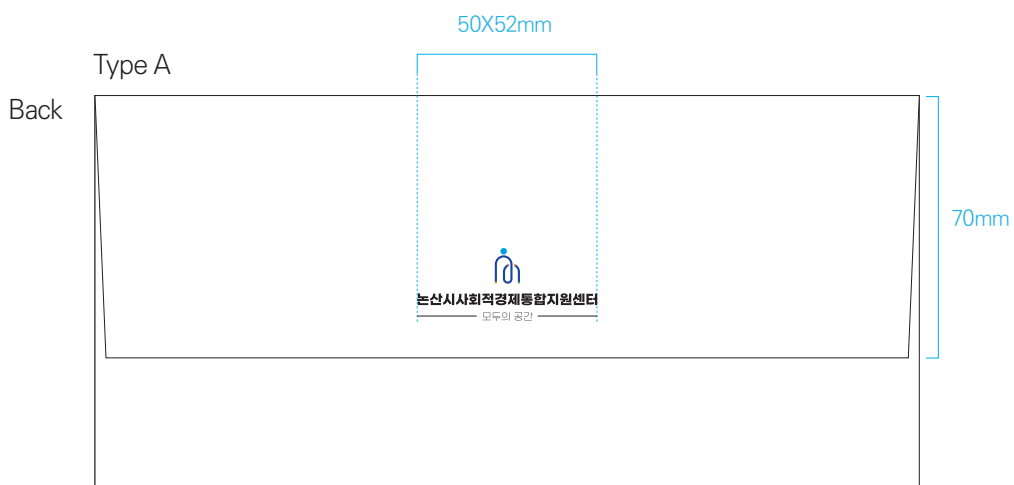

## 대봉투

규격

330X245mm

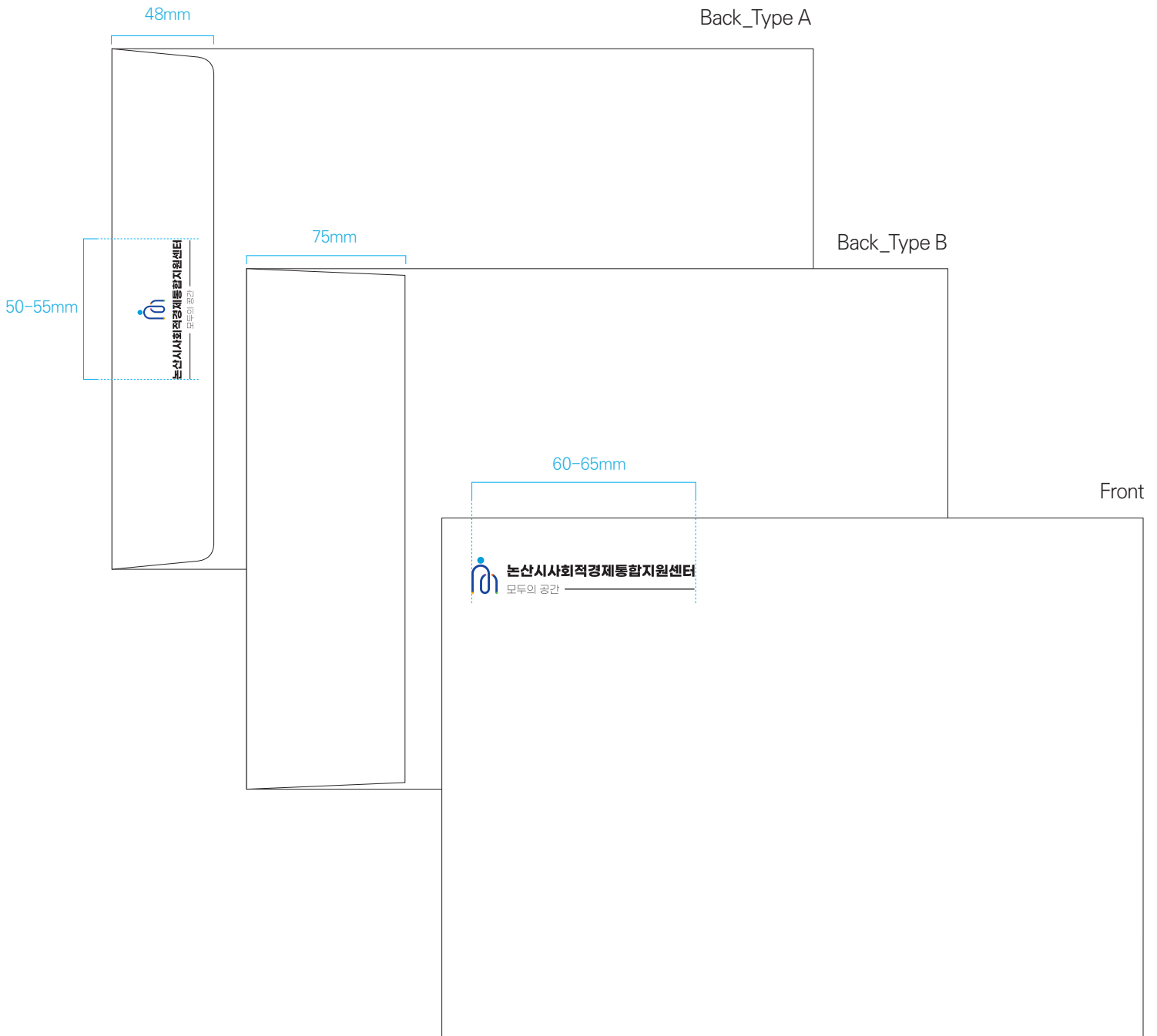

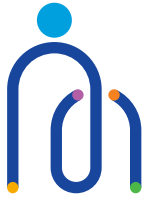

# 논산시사회적경제통합지원센터

모두의 공간

---

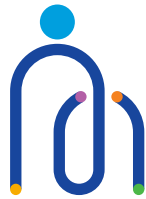

# 논산시사회적경제통합지원센터

모두의 공간